

## 探测区域

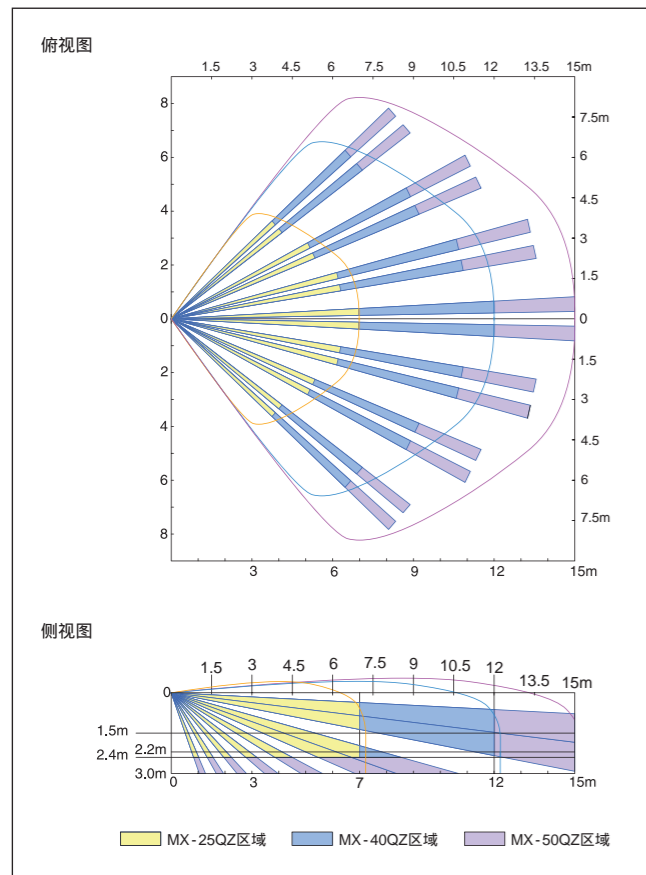

## 可选支架

### FA-3

袖珍型墙装或吸顶安装支架

旋转角度：

水平：±45°

垂直：0~10°向下



注意：

\* 该产品为探测入侵者的动作及将探测到的信号报告给报警主机而设计。

仅作为整个报警系统的一部分，我们并不承担由于入侵所造成的损失或后果。

\* 该产品符合EMC指南89/336EEC。

## 规格参数

型号	MX-25QZ	MX-40QZ	MX-50QZ
探测方式	被动红外与微波		
覆盖范围	7m × 7m, 85° 广角	12m × 12m, 85° 广角	15m × 15m, 85° 广角
探测区域数	78防区 (PIR)		
安装高度	1.5 ~ 2.4m		2.2 ~ 3.0m
灵敏度	2 时0.6m/秒		
可探测速度	0.3 ~ 1.5m/秒		
报警指示灯	可选择开关 (开/关)		
报警周期	约2.5秒		
报警输出	常闭, 28V DC 0.2A (最大)		
防拆开关	常闭, 开盖时打开 (常闭, 28V DC 0.1A最大)		
脉冲计数	约20秒, 2或4		
预热时间	约1分钟		
电源输入	9.5 ~ 16V DC		
耗电	12V DC时, 18mA(最大)	12V DC时, 18mA(最大)	12V DC时, 20mA(最大)
重量	110g		
工作温度	-10 ~ +55		
环境湿度	最高95%		
微波频率	2.45GHz (FCC, IC, ETS300-440认证)		
RF干扰	20V/m以下时不误报		

## 尺寸

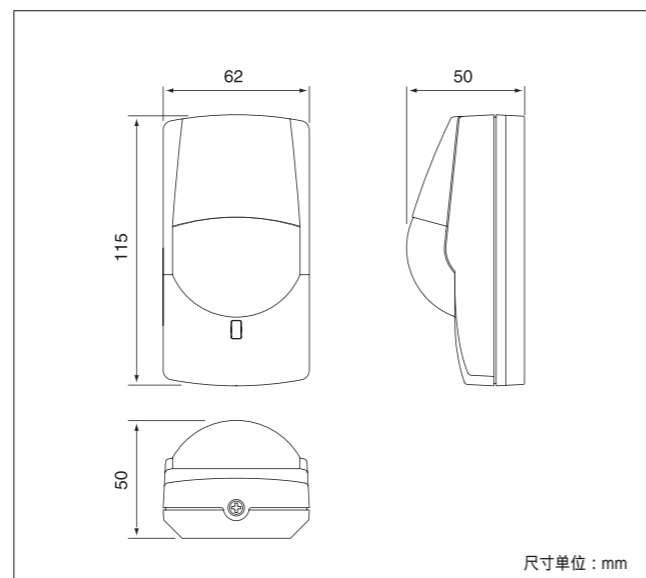

# 被动红外&微波双鉴探测器 MX-25/40/50QZ



结合最新的微波技术与领先的红外技术，  
OPTEX提供前所未有的安全可靠探测性能



经销商信息：



OPTEX CO., LTD  
5-8-12 Ogoto, Otsu, Shiga, 520-0101 Japan  
Tel : +81-77 579 8670 Fax : +81-77 579 8190  
<http://www.optex.co.jp/e/sec>

奥泰斯电子(东莞)有限公司深圳分公司  
地址：广东省深圳市福田区深南大道6025号英龙大厦1916-17室  
电话：+86-755-33302950/51/52  
传真：+86-755-33302953  
<http://www.optexchina.com>  
C-MX25/40/50QZ-V3-0704

资料内容如有变更，恕不另行通知

# 微波与被动红外技术相结合的高品质产品

## 安装简易、造型独特—MX-25/40/50QZ可完全满足您对探测器的需求

### 被动红外技术

#### 四区逻辑 (专利技术)

无论在高温或低温环境,准确、可靠的探测方式将使整个探测区域的灵敏度保持一致。四区逻辑具有极高的垂直探测密度,是普通被动红外的2-3倍。较高的探测区域捕获入侵物体的整体,并与背景温度相比较。另外,经过改进的垂直探测密度还考虑到了因家具或隔断所造成的死角。

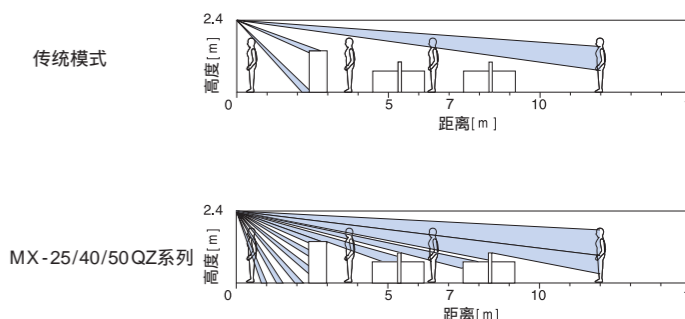
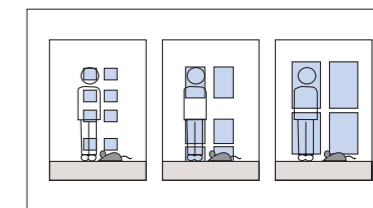

### OPTEX设计和最新的技术

安装简易、造型独特

- 易于接线
- 易于调整微波探测范围
  - 有调整长/短距离选择器开关 (MX-40/50QZ)



### 优越的微波与被动红外相结合的可靠性能

#### 1 高可靠性

##### 理想的探测区域

MX-25/40/50QZ的探测区域是由微波和被动红外完美叠加构成的,这可以保证良好的探测性能,并防止误报。

##### 球形透镜

球形透镜确保每个探测区域的聚焦半径相同,这将保证探测器能够准确地再现物体,而不扭曲。球形透镜还可保证自身不易因外力作用而变形。

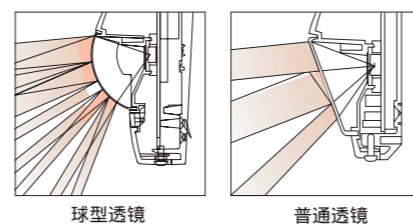

##### 杂讯抑制电路

杂讯抑制电路可以提供探测器抵御外界杂讯的能力,如电磁干扰,特别是荧光灯干扰,从而降低误报。

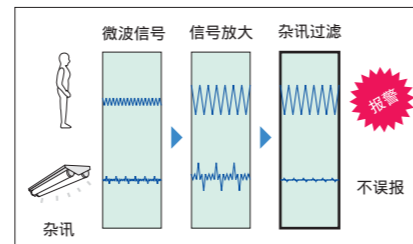

#### 2 快速安装

##### 微波探测范围选择器(MX-40/50QZ)

通过插针开关很容易实现探测范围调整,实现快速安装调节,省时省力。

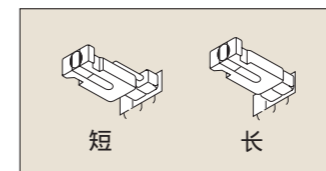

##### 方便接线的脱模孔

用螺丝刀,可方便的将PCB板从探测器中取出,用力按螺丝刀即可打开脱模孔。

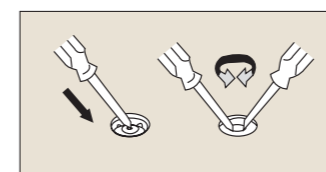

#### 3 袖珍、流行的设计

袖珍、流行的外观适合任何内部装饰且不影响美观。

### 微波技术

#### 抗干扰系统

Optex独特的微波技术使得其天线设置与通常方式不同, MX-25/40/50QZ的抗干扰系统可以避免其他微波的干扰。当几个同型号的探测器放置在同一个保护区域时,由于同频干扰,有可能导致探测器误报。但MX-25/40/50QZ抗干扰系统可以避免此类误报。如果杂讯进入探测器并引起干扰, MX-25/40/50QZ的杂讯抑制电路会降低杂讯,避免误报。

高品质、高可靠性的MX-25/40/50QZ探测器彻底解决了由其他微波干扰而引起的误报问题。

